

3枚刃スーパーワンカットエンドミル DV-SOCS3形

特長

多機能ソリッドエンドミル『スーパーワンカットエンドミル』に
3枚刃タイプを新たにラインナップ



- 突込み加工から溝加工まで1本で加工可能
- 突込み可能な新開発の中心刃形状、独創的な溝形状および45°の強ねじれの組み合わせにより、肩削り加工、溝加工のみならず突込み加工でも抜群の切りくず排出性を発揮
- PVDコーティング材種『バリューコート』採用により耐摩耗性が向上

Features

“Three flutes Super One-cut end mill” DV-SOCS3 type for advanced plunging performance.

- Excellent chip evacuation by combination of unique flute geometry & 45°helix angle !
- Adopted new developed unique center cutting edge geometry.
- Improved wear resistance by DV coating.

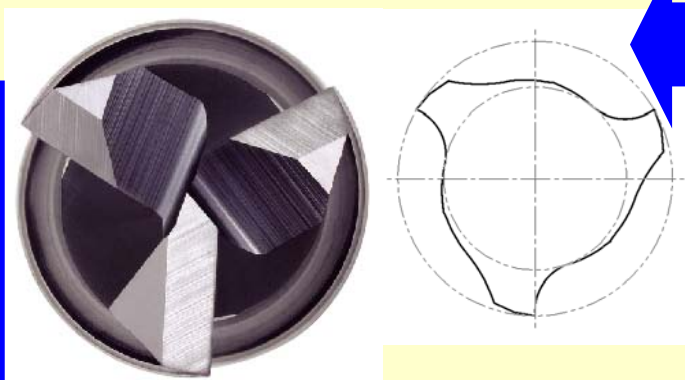
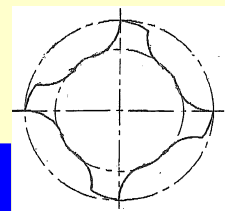

4枚刃のフルート形状を
3枚刃に採用
Adopted same flute geometry
as DZ-SOCS4.

突込み加工時、1パスで
 $ap=Dc$ (炭素鋼、鋳鉄、合金鋼、
プリハードン鋼)
 $ap=0.2Dc$ (焼入れ鋼)
 $ap=0.5Dc$ (ステンレス鋼)
が可能！！

■突込み加工時での切削送り限界値 Feed comparison for plunging milling

工具径 Tool dia:Φ10, 被削材 Material:SKD11 (40HRC), $Vc=37.7m/min$, $n=1,200min^{-1}$, 10mm止り穴 10mm blind, 外部給油 external, 10穴ごとに0.05mm/revずつ送りを増加させる $f=0.05mm/rev$ increment each 10 holes.

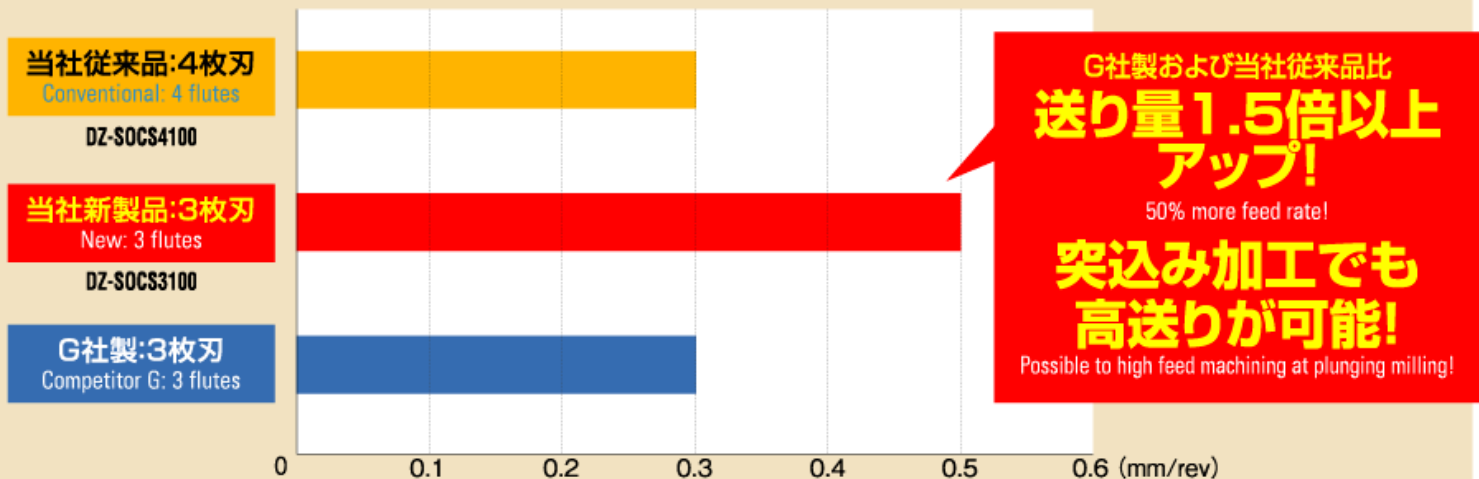

G社製および当社従来品比
**送り量1.5倍以上
アップ!**

50% more feed rate!

**突込み加工でも
高送りが可能!**

Possible to high feed machining at plunging milling!



突込み加工

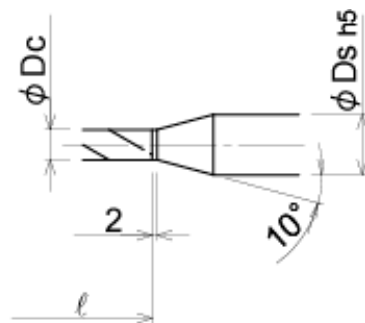
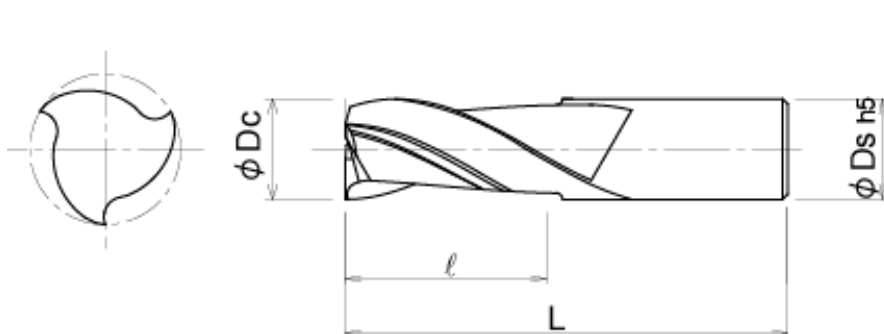

φ Dc < φ Ds の場合

■外径寸法許容差 (mm) Tolerance

工具径 φ Dc	許容差 (φ Dc)
φ 6以下	0 -0.015
φ 6を越え	0 -0.02

形番 Cat No.	在庫 Stock	寸法 (mm) Dimensions				標準価格 List Price
		φ Dc	ℓ	L	φ Ds	
DV-SOCS3030	●	3	8	60	6	6,000
DV-SOCS3040	●	4	11	60	6	6,200
DV-SOCS3050	●	5	13	60	6	6,800
DV-SOCS3060	●	6	13	60	6	6,900
DV-SOCS3080	●	8	19	75	8	9,800
DV-SOCS3100	●	10	22	80	10	11,800
DV-SOCS3120	●	12	26	100	12	16,000



ダイジェット工業株式会社 DIJET INDUSTRIAL CO., LTD.



本社 〒547-0002 大阪市平野区加美東2丁目1番18号 TEL. 06(6791)6781代表 FAX. 06(6793)1221
Headquarters: 2-1-18, Kami-Higashi, Hirano-ku, Osaka 547-0002, Japan Phone: 81-6-6791-6781 Fax: 81-6-6793-1221

東京支店 (東関東営業所) TEL.048(949)7720 FAX.048(949)7730

名古屋支店 (名古屋営業所) TEL.052(851)5500 FAX.052(851)8311

大阪支店 (大阪営業所) TEL.06(6794)0216 FAX.06(6794)0217

南関東営業所 TEL.045(290)5100 FAX.045(312)0066

浜松営業所 TEL.053(456)2133 FAX.053(456)7938

富山営業所 TEL.076(425)5171 FAX.076(425)5187

北関東営業所 TEL.0276(45)8588 FAX.0276(46)7446

豊田営業所 TEL.0566(82)5891 FAX.0566(82)5822

広島営業所 TEL.082(282)3712 FAX.082(282)3742

仙台オフィス TEL.022(299)0528 FAX.022(299)3270

三重オフィス TEL.0595(52)2800 FAX.0595(52)2841

九州営業所 TEL.092(284)4610 FAX.092(284)4617

インターネットホームページ

<http://www.dijet.co.jp>

技術相談フリーコール

0120-39-81-39

サンキュー ハイ サンキュー

販促課 FAX 06-6793-1230



ご使用上の注意 工具を安全にご使用いただくために

- 不適切な切削条件で使用しないでください。 ●大きな摩耗や欠けのある工具は使用しないでください。
- 切りくずの飛散、巻き付きによるケガにご注意ください。又、保護眼鏡や安全カバーをご使用ください。

WARNING: ・Grinding produces hazardous dust. ・To avoid adverse health, use adequate ventilation and read Material Safety Data Sheet first. ・Cutting tools may fragment in use. Wear eye protection in the vicinity of their operation.

●工具仕様は、改良のため予告なく変更することがあります。Specification shall be changed without notice.